



# ¿CÓMO HACER?

## MINI CANCHA DE FÚTBOL

El fútbol es un deporte que a la mayoría les gusta, ya sea para jugar, mirarlo por la televisión o, como un técnico, pensar las estrategias de ataque y defensa. Este proyecto trata de una cancha de fútbol hecha en pasto sintético y a escala, para que en ella podamos mover jugadores, plantear formas de juego y la formación de equipos.



### Herramientas a utilizar

- Tijera
- Regla
- Compás
- Cuchillo cartonero
- Mascarilla

### Materiales a utilizar

- Alfombra de pasto sintético (1,30 x 1 mts.)
- Cinta adhesiva de papel
- Pintura blanca en spray
- Cartón forrado
- Plasticina
- Tapas de jugo boca ancha
- Témperas de colores

La mayoría de las canchas de fútbol miden 110 x 75 mts. En la cancha a escala, se reducirán estas medidas de forma proporcional. Es decir, se dividirán por 100 los metros, y la copia será de 1,10 x 0,75 mts. De esta manera, un centímetro de la cancha pequeña corresponderá a un metro de una cancha verdadera. Ésta es una escala 1:100.

### ANTES DE COMENZAR

- Preocuparse de trabajar en un lugar adecuado.
- Pedir ayuda a un adulto, que acompañe y colabore durante el trabajo.

## HACER LA CANCHA

Para hacer la cancha con las medidas exactas se necesita una plantilla en esténcil. No es necesario dibujar la plantilla entera, basta con hacer la mitad y luego se replica al otro lado.

### 1 Dibujar el esténcil

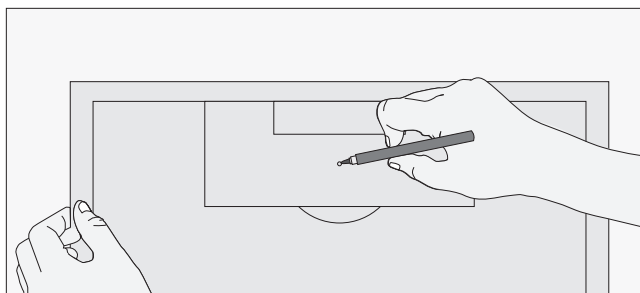

- Marcar con plumón y regla todas las medidas necesarias.

### Las medidas:

Según la escala que hemos propuesto, las medidas son las siguientes:

- Largo: 55 cms.
- Ancho: 75 cms.
- Área chica: 20 x 5 cms.
- Área grande: 41 x 16 cms.
- Punto penal: a 9,5 cms. del arco.
- Círculo central: 9 cms. de radio.

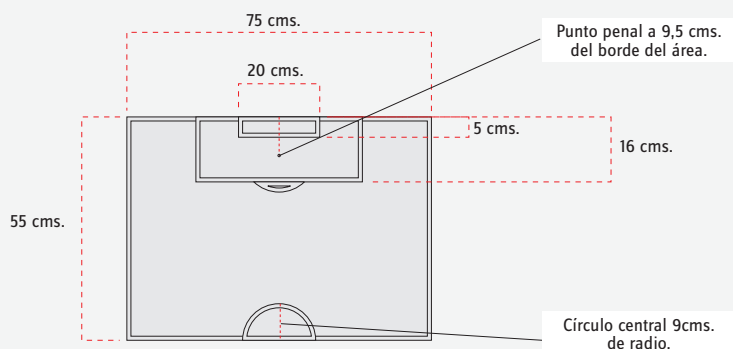

## 2 Marcar uniones

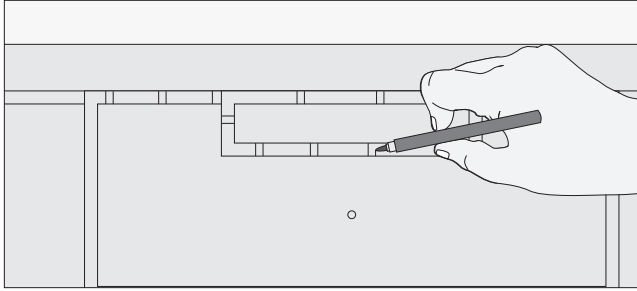

- Marcar pequeñas uniones o aletas entre las líneas, para que al cortarla la plantilla no se desarme.

## 3 Cortar

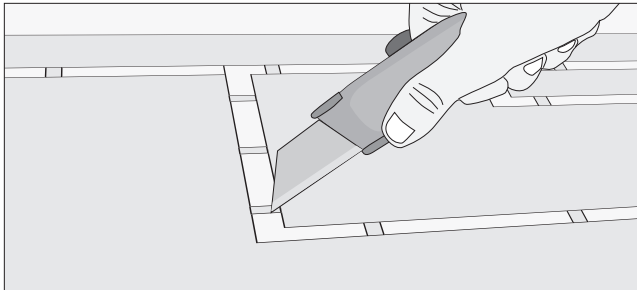

- Con cuchillo cartonero formar la plantilla o esténcil.
- Se debe cortar sobre las líneas y dejar las aletas previamente marcadas.

### RECOMENDACIONES

*En esta parte es fundamental la compañía de un adulto, ya que un cuchillo cartonero puede hacer cortes muy profundos y peligrosos.*

### RECOMENDACIONES

*Tener mucho cuidado de no pasar a llevar las uniones, ya que si se cortan, la plantilla se desarmará.*

### Líneas derechas:

*Ayudarse con la regla al momento de cortar con el cuchillo cartonero, para que los cortes queden derechos, y exactamente por encima de la línea.*

## 4 Fijar el esténcil

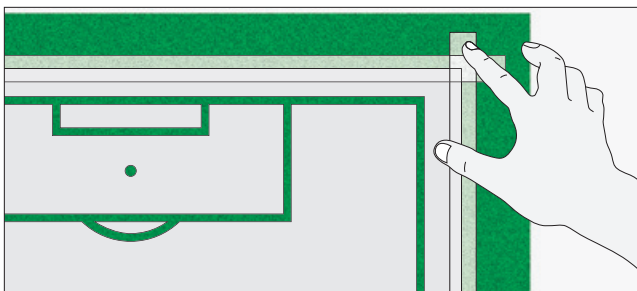

- Por los lados pegar con cinta adhesiva el esténcil al pasto sintético, dejando un borde para que quede centrado.
- Para que la plantilla no quede levantada también se puede pegar por abajo del cartón.

## 5 Pintar

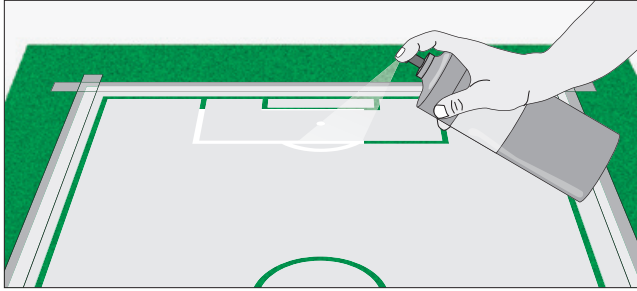

- Aplicar el spray sobre el estencil.
- Cuidar de pintar muy bien las líneas marcadas en las plantilla.

## 6 Dar vuelta el estencil

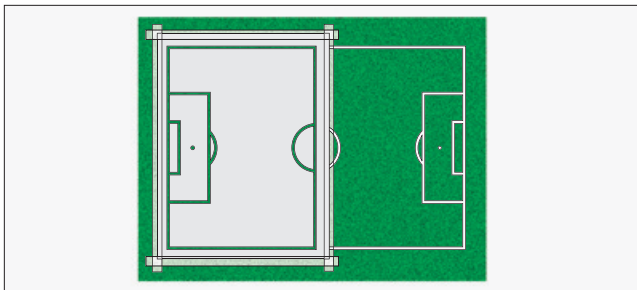

- Despegar la plantilla.
- Girarla y volver a pegar al otro lado del pasto sintético.
- Repetir el procedimiento para terminar de marcar la cancha.

### RECOMENDACIONES

*Para esta parte del trabajo es necesario usar mascarilla, para no respirar las partículas de pintura.*

## HACER JUGADORES

### 1 Dibujar

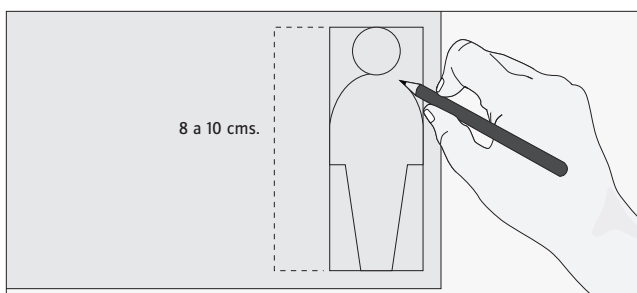

- En el cartón forrado dibujar los jugadores.
- Para que queden proporcionados debe tener una altura entre 8 y 10 cms.

### 2 Recortar

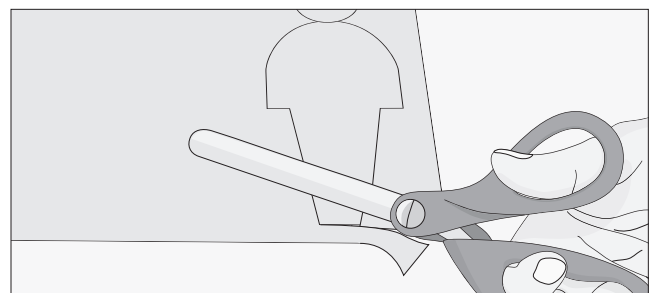

- Con ayuda de una tijera, recortar cada uno de los jugadores.

### 3 Pintar

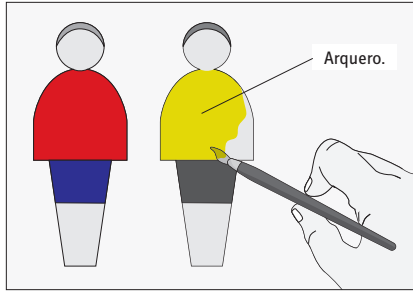

- Con la t mpera, pintar a los jugadores por ambos lados, seg n el dise o que se le quiera dar.
- Al arquero se le puede aplicar un color diferente para diferenciarlo del resto.

### Jugadores:

*Se puede dise ar un jugador, y utilizarlo despu s como plantilla para hacer el resto.*

### RECOMENDACIONES

*Para que esta parte del trabajo la pueda hacer un ni o, es necesario que las tijeras que se utilicen sean de punta redondeada. As , se reducen riesgos.*

### 4 Hacer el soporte

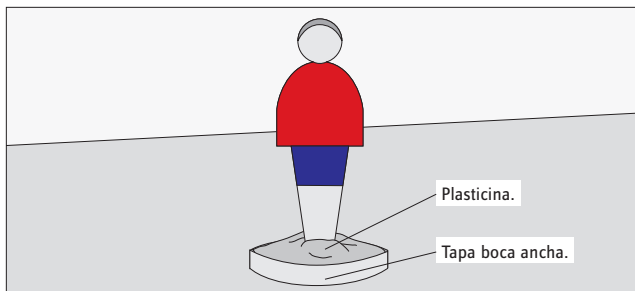

- Llenar las tapas de jugo boca ancha con plasticina. Presionar todo el contorno.
- Dejar al medio una parte m s levantada, donde se inserte el jugador de cart n.

