



# ¿CÓMO REPARAR? MUEBLES DE FIERRO

Los muebles de terraza fabricados en hierro o metal son muy duraderos, pero cada temporada se deben revisar para reparar aquellos daños producidos por la humedad. Son básicamente rastros de pintura descascarada y óxido que si no se soluciona puede significar el deterioro completo del mueble.



## Herramientas a utilizar

- Taladro
- Grata
- Brocha
- Lija metal

## Materiales a utilizar

- Anticorrosivo
- Esmalte Sintético

Para limpiar metal o hierro los elementos indispensables son la grata para el taladro, un disco de pulir para usar en el esmeril o una lija de metales. Son ellos los que podrán raspar la pintura antigua y limpiar el óxido acumulado.

## PASOS A SEGUIR

### 1 Limpiar

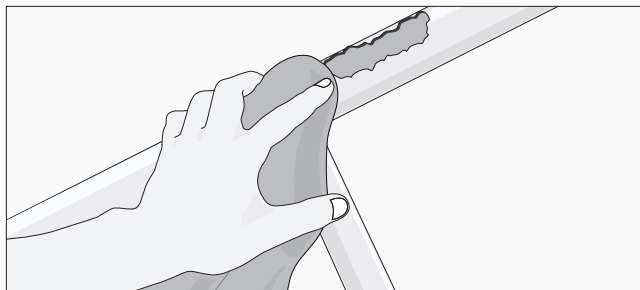

- Sacar el polvo de los muebles, tanto de las partes de metal como de la lona o cojines.
- Pasar un paño húmedo para limpiar el polvo o grasa pegados.

### 2 Remover óxido

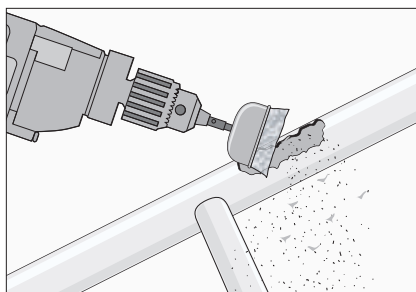

- Con la grata instalada en el taladro sacar el óxido que pudiera existir en el metal o hierro.
- Pasar la grata suavemente ya que la idea no es rebajar la estructura de metal.



Grata

### RECOMENDACIONES

*Es muy importante identificar todas las zonas donde pudiera existir óxido, sobre todo en las uniones y esquinas, ya que son zonas donde se puede acumular más humedad.*

### 3 Raspar pintura

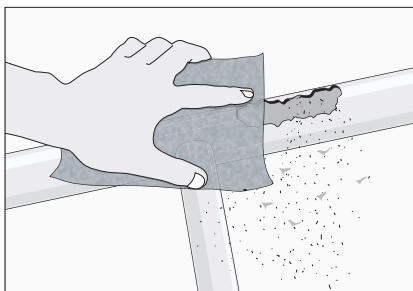

- Con una lija para metales remover la pintura suelta.
- Además es importante pulir la estructura para que una vez pintada quede pareja y sin sobre relieves.

## 4 Proteger con anticorrosivo

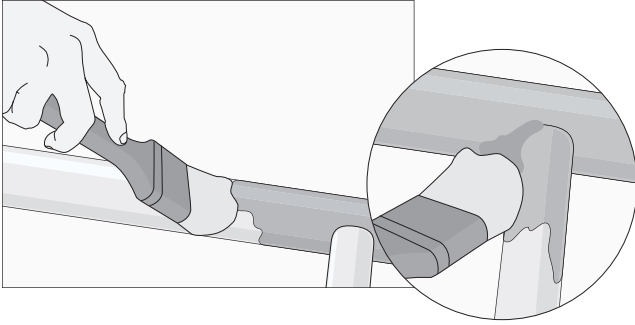

- Con la brocha aplicar el anticorrosivo.
- Ser generoso con esta aplicación sobre todo en las uniones y esquinas.

### Tips:

*Los anticorrosivos pueden tener un color gris (neutro) o en algunos tonos básicos como rojo, verde o negro. Pero si quiere aplicar otro color distinto la pintura adecuada es esmalte sintético.*

## 5 Opción de color

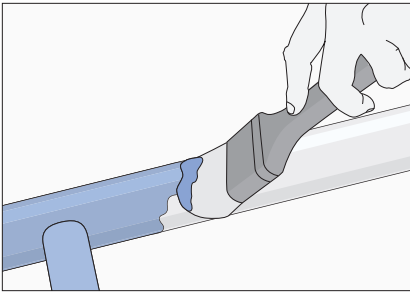

- Después que el anticorrosivo esté seco se puede aplicar el esmalte sintético para dar color.
- Pintar con brocha.